

830042

SUPERSEAL B 90 3000mm STRIP SB1 + EXTRUSION B

Le joint encastrable SUPERSEAL® permet d'améliorer les performances énergétiques des bâtiments en limitant les courants d'air, tout en évitant l'intrusion de poussières et de nuisibles.

NUANCIER DE COULEUR



CARACTÉRISTIQUES

Ref racine : 830042*

Couleurs principales : gris/ noir

Matière : ALUMINIUM / POLYAMIDE

Composants produit : Brosse Nylon + rail aluminium

Type de produit : Brosse + rail superseal

Référence du rail : 830029

Type de brosse : B

CARACTÉRISTIQUES TECHNIQUES

Poids net (kg) : 3

DÉCLINAISONS :

Référence	Désignation Divalto	EAN	Couleur
830042	SUPERSEAL B 90 3000mm STRIP SB1 + EXTRUSION B	3664336034794	Noir/Gris

CONDITIONNEMENT

Référence	PCB	Unité
830042	6	Pièce

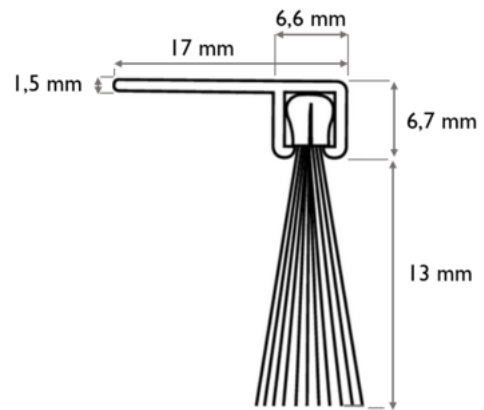

LOGISTIQUE

Pays d'origine	Code douanier	Poids brut (kg)	Type de conditionnement
Angleterre	96039099	3.3	Carton le plus adapté

DOMAINES D'UTILISATION

Industrie, Etanchéité

WATTRECYCLE : NON

NATURE PRODUIT :
ISOLATION ET ÉTANCHÉITÉ

USAGE



Intérieur

Ref du rail	Ref de la brosse
830029	830503