

**601845****PROTECTION MURALE D'ANGLE HAUTE RESISTANCE  
PARGOM L 1200 mm**

Une protection idéale pour tous les points sensibles (poteaux, angle de murs...) en forme d'angle. Cette protection est parfaitement adaptée pour les environnements logistiques, industriels ou tout endroit faisant face à un trafic intensif de véhicule.

**NUANCIER DE COULEUR****CARACTÉRISTIQUES**

Ref racine : 601845\*

Environnement : Intérieur, Extérieur

Matière : SEBS / PVC

Mode de pose : À fixer

Type de produit : Protection d'angle renforcée

Type de protection : Protection d'angle

**CARACTÉRISTIQUES TECHNIQUES**

Poids net (kg) : 3.6

Dureté shore A : 80

Faiblesse chimique : Acétone, Ether, Hydroxyde de sodium (soude caustique), Huiles de graissage, Chlore, Huiles végétales

Résistance produits chimique : Eau de mer, Huiles hydrauliques, éthylène glycol, Huiles minérales, Essence

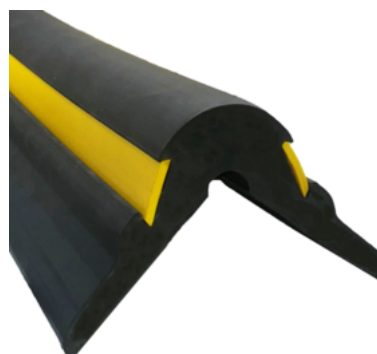

Le produit est conçu pour être installé au niveau du sol.

Il est recommandé de fixer sur les parties minces aux extrémités après la bande jaune, et de ne pas mettre les fixations à la même hauteur pour éviter qu'elles ne rencontre dans le mur.

**DIMENSIONS**

Dimensions (L\*I\*H en mm) : 1200 x 70 x 10

Épaisseur (mm) : 10

Largeur (mm) : 70

Longueur (mm) : 1200

## DÉCLINAISONS :

Référence	Désignation Divalto	EAN	Couleur
601845	PROTECTION MURALE D'ANGLE HAUTE RESISTANCE PARGOM L 1200 mm	3664336004049	Noir/Jaune

## CONDITIONNEMENT

Référence	PCB	Unité
601845	1	Pièce

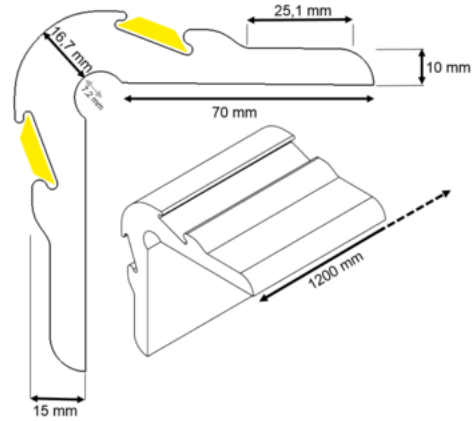

## LOGISTIQUE

Pays d'origine	Code douanier	Poids brut (kg)	Type de conditionnement
France	39029010	4	Palette Le plus adapté

### DOMAINES D'UTILISATION

Industrie, Maintenance et protection de Bâtiments, Parkings, Logistique

WATTRECYCLE : NON

NATURE PRODUIT :  
PROTECTION DES ANGLES

### USAGE



Intérieur



Extérieur